

Neues aus Projekten

13. Anwendertreffen zu
TOPSIM-General Management
Neues Schloss, Meersburg, 24.09.2004

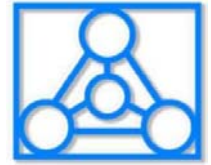

Auswahl an Projekten

- Infineon Business Simulation
- Detecon: Mobile Award
- Die BMBF-Initiative „Jugend gründet“
- Hochtief
- Deutsche Bank
- Adaptionen mit TOPSIM-Business Development
 - Deutsche Telekom
 - Partner Re

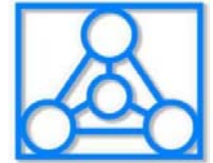

Infineon Business Simulation

- Strategisch ausgerichtete Simulation mit den besonderen Herausforderungen der Halbleiterbranche
 - Yield
 - Prozesszeiten
 - ...
- 2 Produktkategorien mit Generationen in der F&E
- 3 Weltregionen: EU, NAFTA, AsiaPacific mit eigenen Währungen, zusätzlich Sondermärkte
- (fast) alle Entscheidungen in allen Regionen
 - Vertrieb
 - F&E
 - Produktion

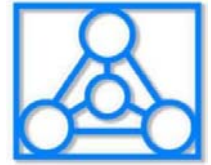

Infineon Business Simulation

- 2-stufige Produktion
 - Front-End (kapitalintensiv)
 - Back-End (relativ gesehen personalintensiver)
 - Outsourcing der gesamten Produktion oder von Teilbereichen



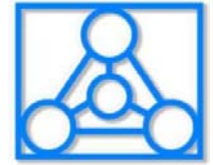

Mobile Award

- Internetwettbewerb auf Basis des Planspiel-Generators TOPSIM – Business Development
- Dienstleistungsszenario mit einer Wettbewerbsstruktur
- Internetfähigkeit für große Teilnehmerzahlen



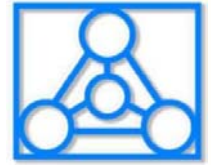

Hochtief

- Simulation einer typischen Niederlassung
- Als Dienstleister und Träger von Bauprojekten
- Projektmanagement



- „Selbstberechnung“ der Quartale

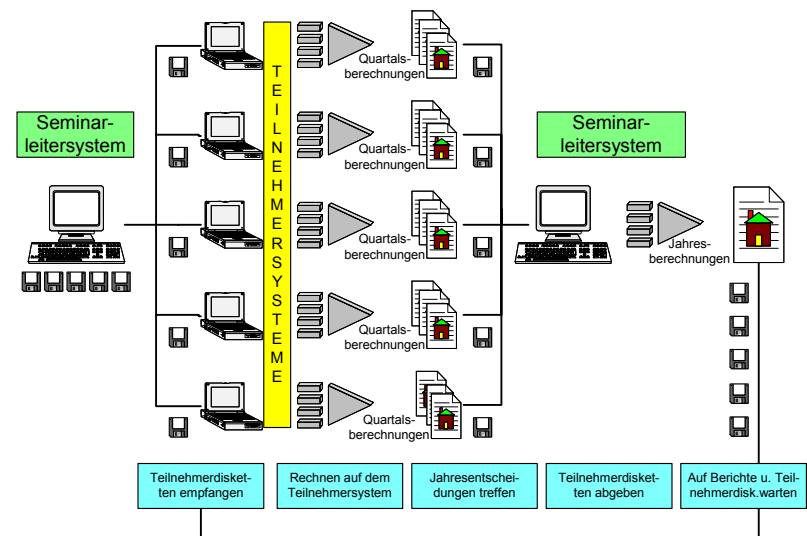



IFC - Simulation

- Internetgestützte Wettbewerbssimulation für die Deutsche Bank Private & Business Clients
- Zielgruppe: 220 Teilnehmer eines Führungsnachwuchskräfteprogramms in 20 Regionen
- Abbildung von Vertriebs- und Führungsprozessen innerhalb einer Filiale der Deutschen Bank AG
- Detaillierte Modellierung von Mitarbeiterprofilen und unternehmensinternen Controllinginstrumenten

Private & Business Clients

Deutsche Bank

aktuelle Periode: 3 (Beginn: 04.08.2004 13:05:00 / Ende: 07.08.2004 12:00:00)
 Server Zeit: 06.08.2004 11:07:40
 Letzte Änderung von: -

Personal / Vertrieb

Qualifizierung

Qualifizierungsbaustein (Typ):
 Margot: Produkt- und Prozesskompetenzen
 Gustave: Methodenkompetenzen
 Celine:
 Mark:
 Erich:
 Mia: Vertriebs- und Verkaufskompetenzen

Coaching

Coaching (Typ):
 Margot: Team
 Gustave:
 Update | Ablehnen

Periode: 2 Unternehmen: 1

Auswertung		Ziel 1	Ziel 2	Ziel 3	Ziel 4	Ziel 5	Vertriebsergebnis aus Zielen
		Kredite Beträge	Einlagengeschäft Beträge	Orderbegl. WP. Beträge	Vers./Bausparen Beträge	Baufinanzierungen Beträge	
Auswertung	Perioden-Ist	37.402,08	61.687,51	62.223,13	63.985,90	44.519,07	269.217,69
aktuelle Periode	Perioden-Soll	33.233,00	53.966,00	53.994,00	37.270,00	40.795,00	218.658,00
Gesamtauswertung (Basis 10 Perioden)	Anteiliges Soll	66.466,00	106.732,00	107.988,00	74.540,00	82.395,00	438.124,00
	Ist	68.398,14	111.285,13	99.194,17	98.969,87	81.501,53	458.729,84
	Ant. ZEG in %	103,00	104,00	92,00	132,00	99,00	106,00
Planung	Perioden-Plan	38.232,00	61.722,00	62.428,00	43.073,00	48.897,00	254.352,00

Vertriebsstatus

Terminauswertung



Jugend gründet

Jugend gründet

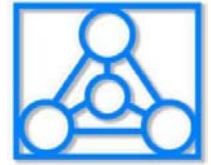

- Initiative des bmb+f
- Zielgruppe: Schüler
- Erfolgreicher Durchführung im ersten Jahr mit über 2.000 Teilnehmer
- Für die kommende Runde bereits vor dem offiziellen Start über 800 Neuanmeldungen
- Das Angebot steht jedem kostenlos zur Verfügung
- Pool an Materialien
- Zugang über:
<http://www.jugend-gruendet.de>

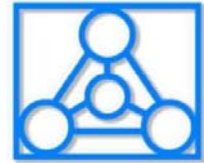

Jugend Gründet II

The screenshot shows a web browser window titled 'Jugend gründet - Microsoft Internet Explorer'. The page features a navigation menu with 'Marktplatz' and 'logout'. A central flowchart titled 'Produkteigenschaften' includes nodes for 'Wahl', 'Methode 635', 'Mindmap', 'Welches Produkt? I', and 'Welches Produkt? II'. Below the flowchart is a character of a woman with a red headscarf. A sidebar on the right lists '01 Office', '02 Beratung', '03 Café', '04 Arbeitsamt', and '05 Hochschule'. A search bar labeled 'Produktidee' is visible at the bottom.

This screenshot shows a 3D virtual cityscape within the 'Jugend-gründet' browser window. The city contains several buildings, each with a numbered label: '01 Office' (a tall blue skyscraper), '02 Beratung' (a white building with a red 'B'), '03 Café' (a building with an outdoor seating area), '04 Arbeitsamt' (a white building with a red 'A'), '05 Hochschule' (a large white building with a dome), and '06 Bank' (a white building with a red 'B'). A central 'Infopoint' is marked with an 'i' in a blue circle. A character is walking through the city. The browser window title is 'Jugend gründet - Microsoft Internet Explorer'.

EINE INITIATIVE VOM

 Bundesministerium
 für Bildung
 und Forschung

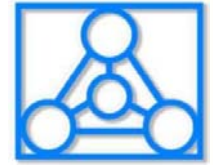

Auswertung Jugend Gründet

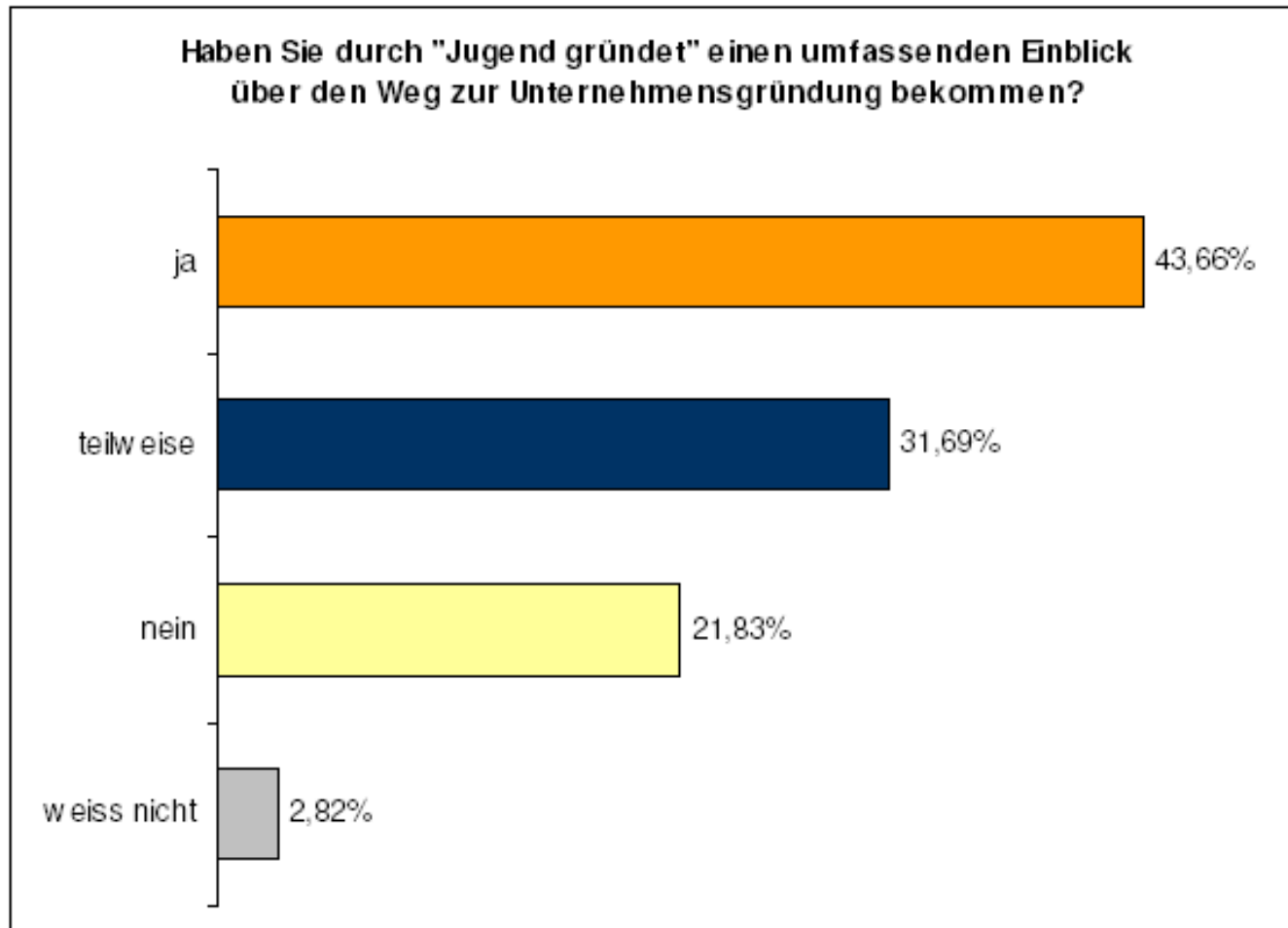

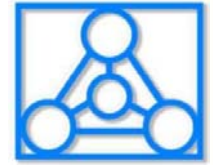

Auswertung Jugend Gründet

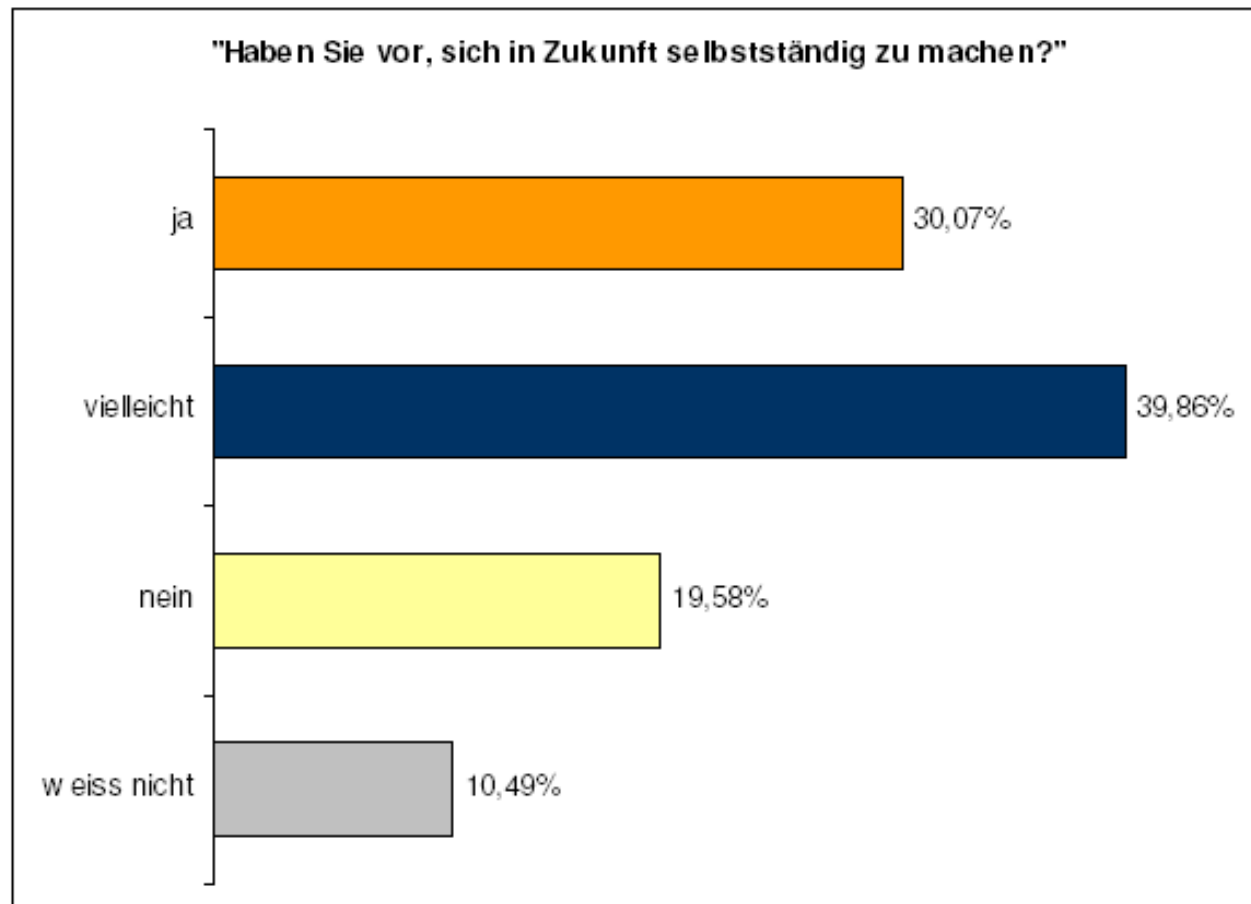

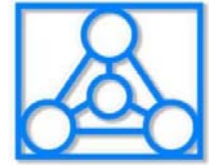

Weitere kundenspezifische Szenarien

- PartnerRe
- Englisches Produktions-Szenario mit City und Race-Bikes
- Dynamik durch neue Form der variablen Ausschreibung
- Deutsche Telekom
- Dienstleistungs-Szenario mit modernen Netztechnologien (DSL-Anschlüsse, Voice-over IP)
- Fokus auf Service und Verfügbarkeit